

MSC-507-2x

Français

1. Pour fixer le porte-outil sur la machine, fixer la plaque de fixation avec les 2 vis (1) puis introduire la queue et serrer les 4 vis de fixations (2) (important, veillez à ce que les vis aient la même force de serrage).

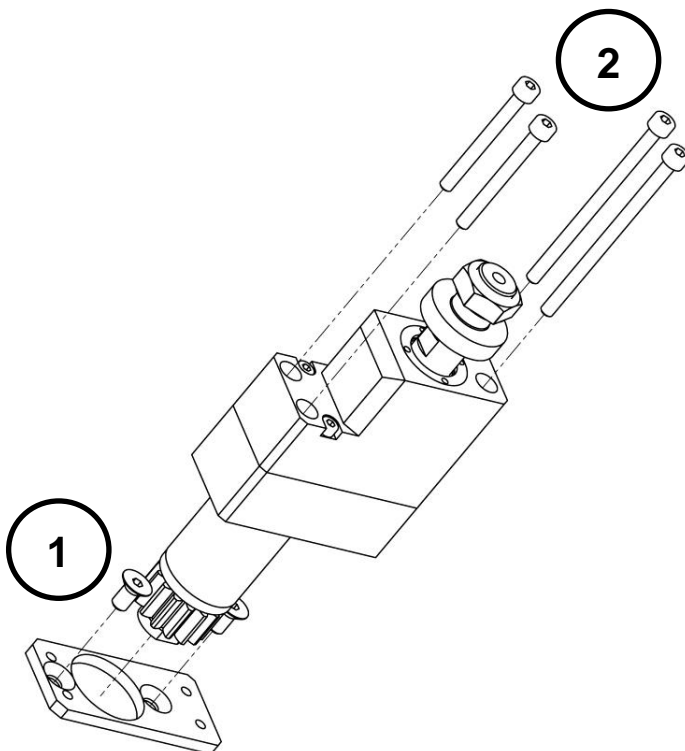

2. Régler l'offset de la position.
3. Fixer la fraise-scie en serrant l'écrou, utiliser les plats pour bloquer la broche.

NOTE : Arbre disponible : Ø13mm
Ømax de fraise-scie : 50m

English

1. To fix the tool holder to the machine, fix the plate of fixation with 2 screws (1) then introduce the shank and tighten the 4 screws of fixations (Important, watch that the screws have the same strength of tightening).

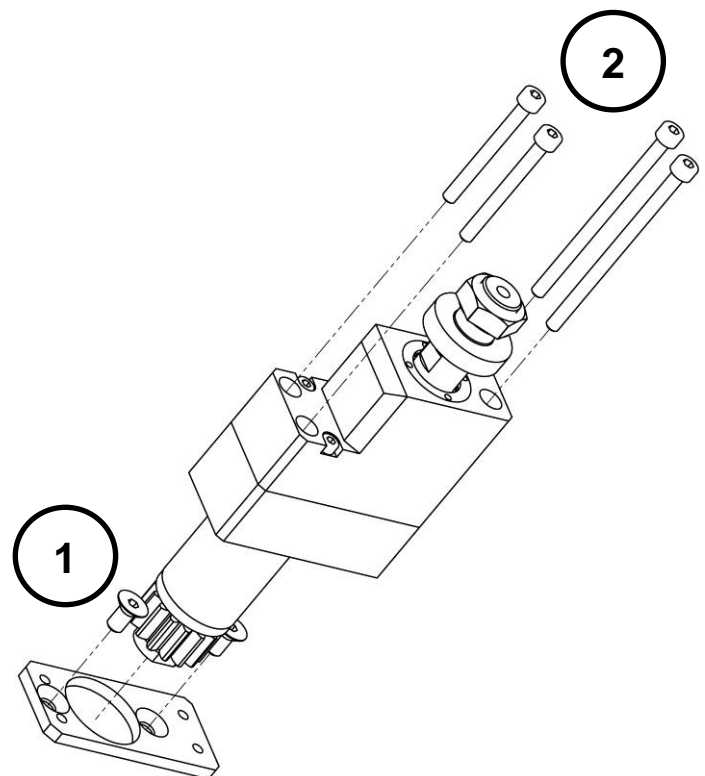

2. Adjust the offset of the position.
3. Fix the saw blade, use the flats to block the spindle.

NOTE : Available shaft : Ø13mm
Maximum saw blade Ø : 50mm

MSC-507-2x

Deutsch

1. Um den Werkzeughalter an der Maschine zu befestigen, legen Sie die Platte von Festmachen mit den 2 Schrauben (1) fest dann führen Sie der Schaft hinein und ziehen Sie die 4 Schrauben an (Wichtig, beobachten Sie darauf, dass die Schrauben dieselbe Spannkraft haben).

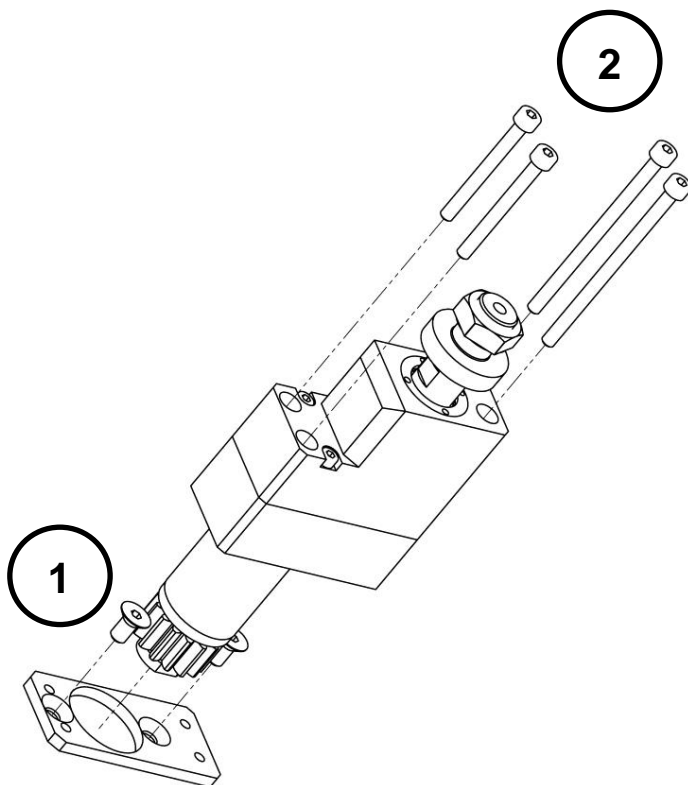

2. Stellen Sie den Offset von der Position ein.
3. Fixieren Sie den Scheibenfräser mit der Mutter, benutzen Sie die Fläche um die Spindel zu blockieren.

ANMERKUNG : Verfügbar Schäfte :Ø13mm
Max. Kreissägeblatt Ø : 50mm

Italiano

1. Per fissare il porta-utensile sulla macchina, fissare la placca di fissaggio con le 2 viti (1), poi introdurre il codolo e serrare le 4 viti di fissaggio (importante, guardare che le viti hanno la stessa forza di serraggio).

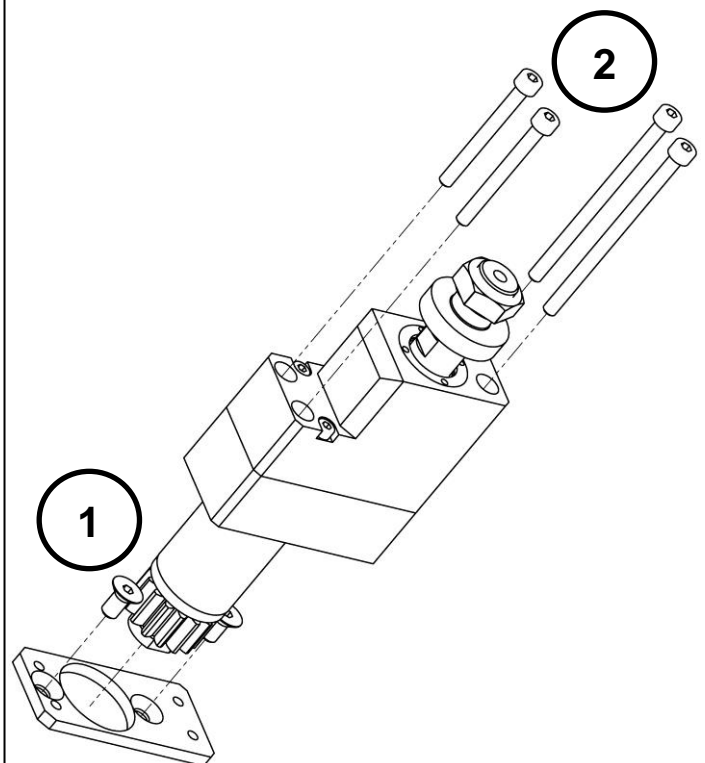

2. Regolare l'offset della posizione.
3. Fissare la frese-seghe stringendo, utilizzare i superficie per bloccare il mandrino.

NOTE : Alberi disponibili : Ø13mm
Max. Ø de fresa sega : 50mm