

E20-GSE210

Français

1. Pour fixer le porte-outil sur la machine, utiliser la goupille pour le positionnement.

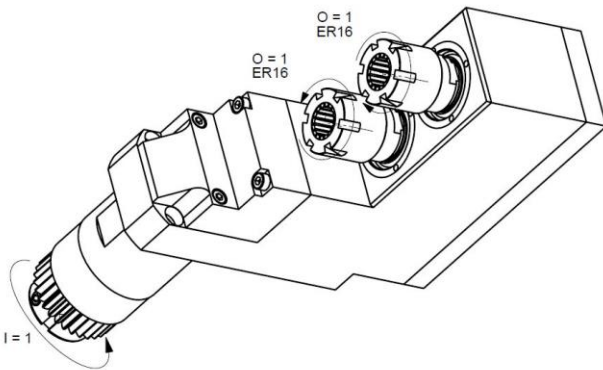

2. Régler les offsets des 2 positions.
3. Lors du montage/démontage de vos outils, bloquer la broche à l'aide des plats prévus à cet effet, puis dévisser l'écrou en maintenant la broche

4. Le diamètre de la queue de l'outil de coupe ne doit jamais avoir une différence de diamètre de plus de 0.4mm par rapport au diamètre de la pince.
Exemple : Ø de pince 9.5mm – Ø queue 9.1 minimum.

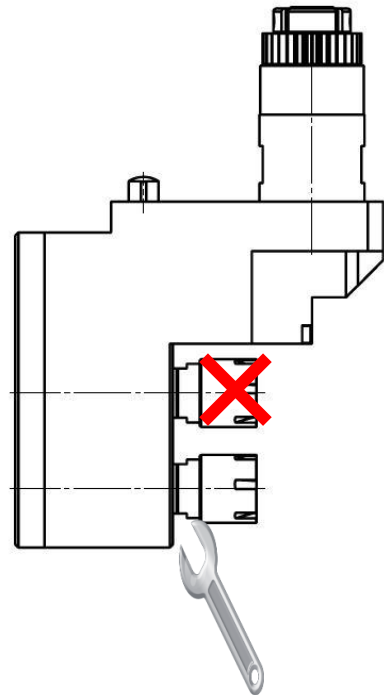

NOTE : Ne jamais utiliser le porte-outil avec des positions vides.
Utiliser les bouchons fournis.

E20-GSE210

English

1. To fix the tool holder on the machine, use pin for positioning.

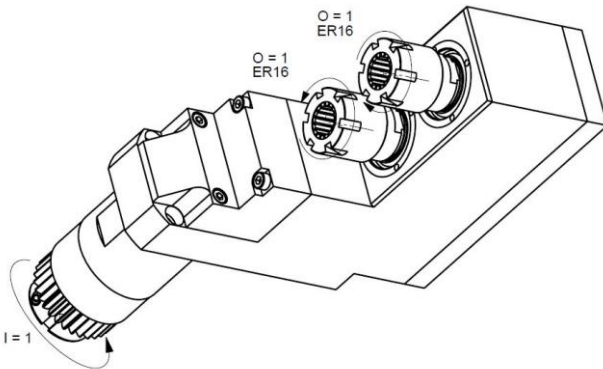

2. Adjust the offsets of 2 positions.
3. During assembly / disassembly of your tools, lock the spindle with dishes designed for this purpose, and then unscrews the nut holding the pin. Be careful to only lock the spindle that you are mounting/dismounting

4. The diameter of the shank of the cutting tool should never be a difference of more than 0.4mm in diameter than the diameter of the clamp.
Example: Ø 9.5mm clip - Ø 9.1 minimum tail.

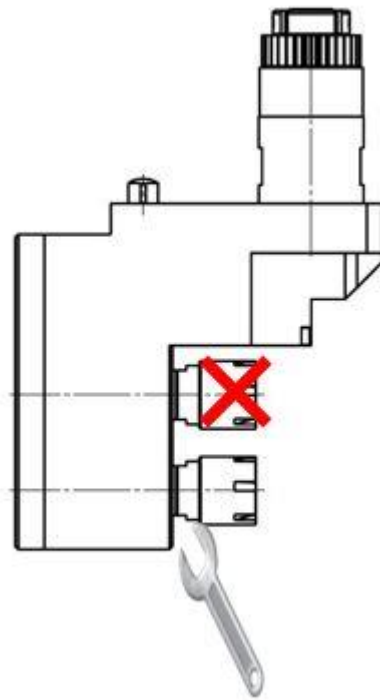

MARK : Never use the tool with empty spindles.
Use our plastic cones to protect the spindle cone.

E20-GSE210

Deutsch

1. Um den Werkzeughalter an der Maschine zu befestigen, zentrieren Sie es mit dem Positionierstift.

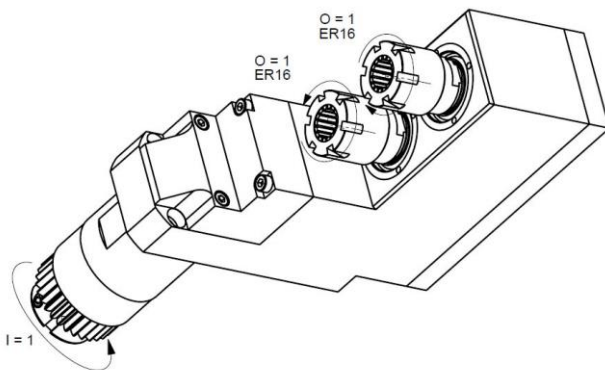

2. Messen und stellen Sie die Offsets von den 2 Positionen ein.
3. Bei der Montage / Demontage Ihrer Werkzeuge, halten Sie die Spindel mit dem dafür mitgelieferten Schlüssel wie auf der Abbildung gezeigt, dann lösen Sie die Mutter während Sie die Spindel blockiert halten. Achtung: Blockieren Sie die Spindel auf der gleiche Seite auf der Sie die Mutter lösen wollen!

4. Der Durchmesser des Schaftes des Schneidwerkzeugs darf gegenüber der Spannzange nie eine Differenz von mehr als 0,4 mm haben.
Beispiel: Ø 9,5 mm Spannzange - Ø 9.1 Minimum Werkzeugdurchmesser.

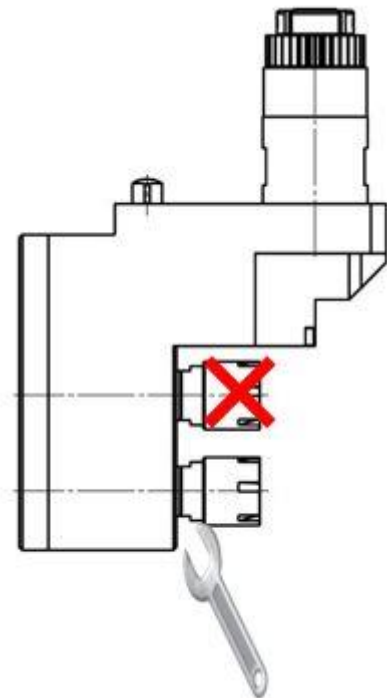

ANMERKUNG: Verwenden Sie das Werkzeug niemals mit leeren Spindeln. Verwenden Sie die mitgelieferten

E20-GSE210

Italiano

1. Per fissare il porta-utensile sulla macchina utilizzare il pino per il posizionamento.

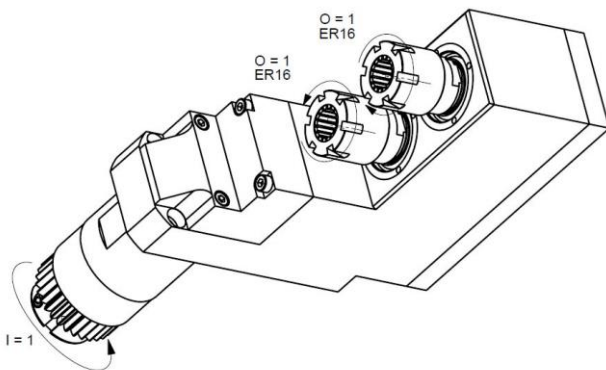

2. Regolare i 2 posizioni di offset del vostro porta-utensile.
3. Durante il montaggio o il smontaggio dei vostri utensili, bloccare il mandrino sulle superficie previste a questo effetto e svitare il dado.

4. Il diametro di codolo di un utensile non deve avere mai una differenza di più di 0,4 mm al diametro di chiusura della pinza. Esempio: diametro di chiusura 9,5 mm – diametro di codolo 9.1 mm minimo.

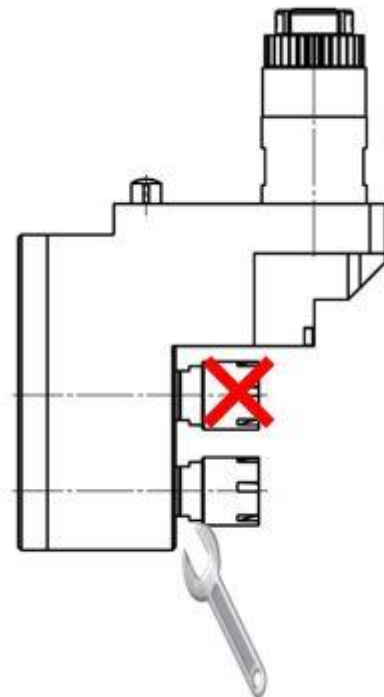

NOTA : Mai utilizzare il porta-utensile con le posizioni vuote. Utilizzare i cappucci di protezione forniti.